

→ PLATZSPAREND SPANNEN

FÜR WERKZEUGE MIT SPANNSCHLITZEN

ROLLBLOC-Hohlkolbenspanner HK

Hydraulik-Betrieb Druck max. 400 bar

Hydraulisch einfach wirkend, mit Federrückstellung. Anschluss G 1/4"

Benötigter Ventilsatz: Typ E

Typliste

Typ	Spannkraft	für T-Nut Standard	Option	Bestell-Code
HK 06	63 kN	22		HK06 W.../22S...
			28	HK06 W.../28S...
HK 10	100 kN	28		HK10 W.../28S...
			36	HK10 W.../36S...
HK 16	160 kN	36		HK16 W.../36S...

Projektierungs-Maße

Zylindermaße, mm					empf. Spannhub*
Ø D	Ø E	F	G	H	
67	55	26	M 20	92	5 mm
90	78	19	M 24	100	5 mm
			M 30		
116	90	30	M 30	120	5 mm

Ergänzende Bestell-Bezeichnung siehe unten und Klappe links



1 (W) Höhe des Werkzeugspannrandes als dreistellige mm-Angabe, z.B. 086 bei 86 mm

2 (S) Schulterhöhe der T-Nut. Wegen der üblichen Toleranzen in diesem Bereich müssen zur Bestellung der Hohlkolbenspanner die T-Nuten in Pressentisch und Stößel nachgemessen werden.

Bestell-Code ohne Spanschraube
Beispiel: HK 06

*Gesamthub 8 mm

HK 06 W.../22S...

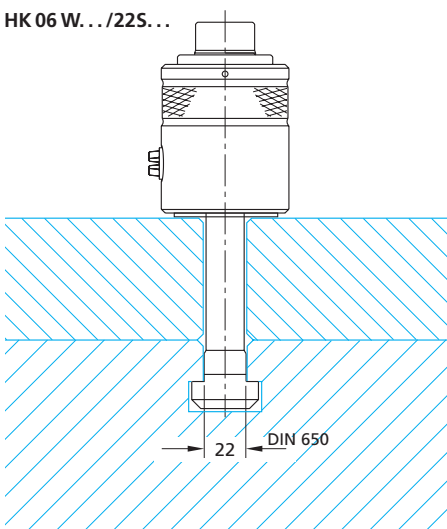

HK 10 W.../28S...

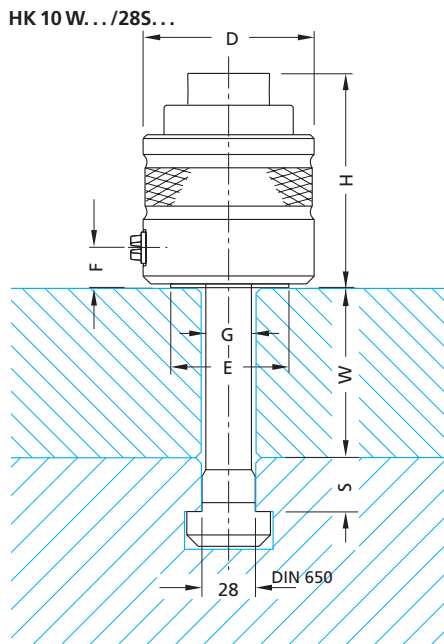

HK 16 W.../36S...

